

# Модель SPACE-YARD 1050 SPACE-YARD 1350

## ИНСТРУКЦИЯ ПО ЭКСПЛУАТАЦИИ

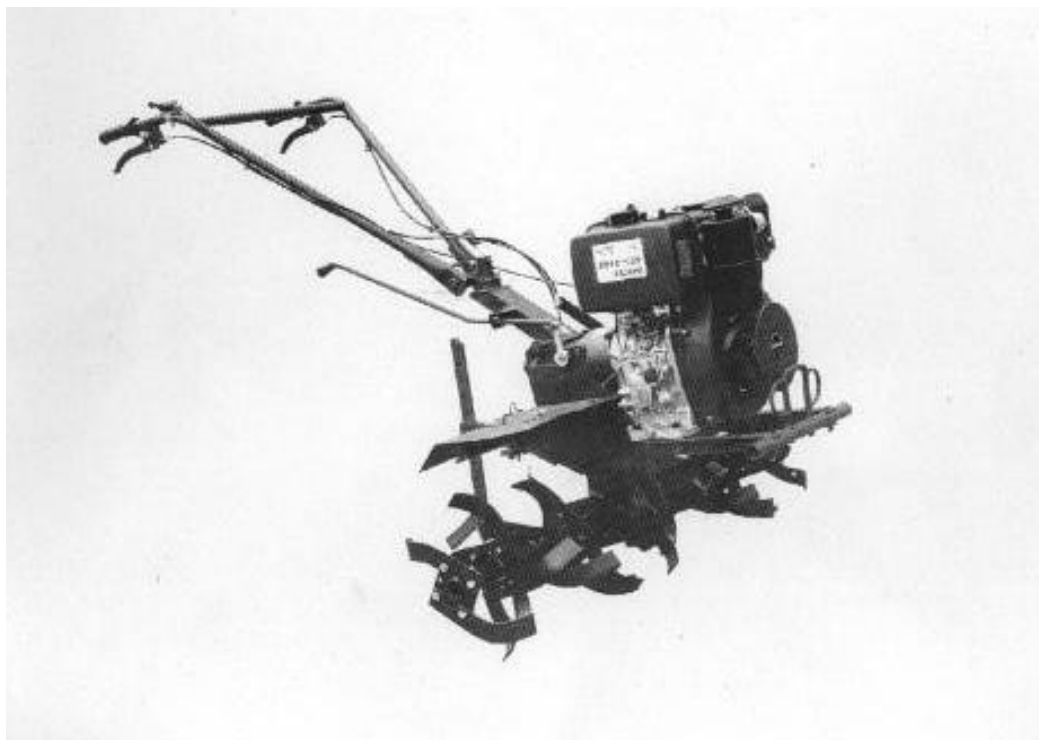

### По вопросам продаж и поддержки обращайтесь:

Архангельск (8182)63-90-72  
Астана +7(7172)727-132  
Белгород (4722)40-23-64  
Брянск (4832)59-03-52  
Владивосток (423)249-28-31  
Волгоград (844)278-03-48  
Вологда (8172)26-41-59  
Воронеж (473)204-51-73  
Екатеринбург (343)384-55-89  
Иваново (4932)77-34-06  
Ижевск (3412)26-03-58  
Казань (843)206-01-48

Калининград (4012)72-03-81  
Калуга (4842)92-23-67  
Кемерово (3842)65-04-62  
Киров (8332)68-02-04  
Краснодар (861)203-40-90  
Красноярск (391)204-63-61  
Курск (4712)77-13-04  
Липецк (4742)52-20-81  
Магнитогорск (3519)55-03-13  
Москва (495)268-04-70  
Мурманск (8152)59-64-93  
Набережные Челны (8552)20-53-41

Нижний Новгород (831)429-08-12  
Новокузнецк (3843)20-46-81  
Новосибирск (383)227-86-73  
Орел (4862)44-53-42  
Оренбург (3532)37-68-04  
Пенза (8412)22-31-16  
Пермь (342)205-81-47  
Ростов-на-Дону (863)308-18-15  
Рязань (4912)46-61-64  
Самара (846)206-03-16  
Санкт-Петербург (812)309-46-40  
Саратов (845)249-38-78

Смоленск (4812)29-41-54  
Сочи (862)225-72-31  
Ставрополь (8652)20-65-13  
Тверь (4822)63-31-35  
Томск (3822)98-41-53  
Тула (4872)74-02-29  
Тюмень (3452)66-21-18  
Ульяновск (8422)24-23-59  
Уфа (347)229-48-12  
Челябинск (351)202-03-61  
Череповец (8202)49-02-64  
Ярославль (4852)69-52-93



## ПРЕДИСЛОВИЕ

Поздравляем Вас с приобретением мотоблока! Это сделает вашу жизнь легче и позволит выполнять работу гораздо быстрее.

Этот миниатюрный легкий многофункциональный аппарат обладает высокой эффективностью в области культиваторов: подняться в гору, преодолеть водную гладь, горный хребет и канавы, и при этом двигаться свободно, менять направление на холмистой местности – все это возможно с мотоблоком SPACE-YARD 1050/SPACE-YARD 1350. Он также эффективен при работе на сухой земле, садовом участке и в теплицах. Основные области применения: в сельском хозяйстве на холмистой и не ровной местности. Более того, если вы приобретете специальное оборудование, данный аппарат сможет выполнять функции водяного насоса, распылителя воды и пестицидов, станет помощником при сборе и уборке урожая, высадке семян, сможет подстричь усики, и даже отшлифовать какую-либо поверхность. Мотокультиватор обладает удобной конструкцией, прост в ремонте и потребляет небольшое количество топлива. Это ваша идеальная маленькая с/х машина!

Отличный аппарат-помощник для всей семьи, который вас обогатит!

До начала эксплуатации, пожалуйста, прочитайте внимательно инструкцию, это поможет предотвратить проблемы при установке, эксплуатации и ремонте оборудования.

В связи с постоянными новшествами и улучшениями продукции, содержание инструкции может немного отличаться, надеемся, что вы можете это понять, если у вас есть какие-то предложения, не стесняйтесь связаться с нами.

Спасибо!

## ПРЕДОСТЕРЕЖЕНИЯ

В начале запуска аппарата необходимо поставить рычаг переключения передач на нейтральную позицию.

После включения аппарата в работу соблюдайте правила техники безопасности.

Будьте осторожны с вращающимися фрезами.

Когда вы держите ручку обратной передачи, стержень вилки переключения передач должен находиться в нейтральной позиции.

Топливо и масло должны быть чистыми.

Необходимо выжимать сцепление при переключении передачи.

Пожалуйста, прочитайте содержание на табличке поручня внимательно до начала использования аппарата.

Необходимо установить щиток на мотоблоке до запуска или после обслуживания.

ПРЕДУПРЕЖДЕНИЕ	ЗАЩИТА
Достаточное количество моторного масла	Аппарат может отклоняться назад не более, чем 20 градусов
Запуск в нейтральном положении	Частая промывка очистителя воздуха
Выжимайте сцепление при переключении передачи	Наполняйте двигатель маслом, когда это необходимо
Нагрузка после 5 минут холостого хода	Заканчивайте работу после 5 минут холостого хода



## СОДЕРЖАНИЕ

Параграф 1 Обзор общих параметров мотоблока

- 1.1 Основные технические характеристики
- 1.2 Общий вид

Параграф 2 Основы применения мотоблока

- 2.1 Целевое назначение в с/х
- 2.2 Рытье канав и окучивание
- 2.3 Транспортировка грузов

Параграф 3 Эксплуатация мотоблока

- 3.1 Сборка
- 3.2 Установка и настройка строп
- 3.3 Проверка и дозаправка топлива
- 3.4 Запуск
- 3.5 Эксплуатация
- 3.6 Подключение дополнительных приспособлений
- 3.7 Обучение
- 3.8 Подготовка
- 3.9 Эксплуатация
- 3.10 Вопросы, требующие внимания во время эксплуатации
- 3.11 Условия безопасности

Параграф 4 Обслуживание мотоблока

- 4.1 Обкатка
- 4.2 Обслуживание и хранение
- 4.3 Техническое обслуживание
- 4.4 Список технического обслуживания
- 4.5 Хранение

Параграф 5 Отладка функционирования культиватора

- 5.1 Метод отладки сетки из конической шестерни
- 5.2 Метод отладки реверсивных механизмов и строп
- 5.3 Метод отладки ремней сцепления
- 5.4 Метод отладки ускорителей строп
- 5.5 использование и наладка поручня каркаса



## Параграф 1 Обзор общих параметров моторблока

### 1.1 Основные технические характеристики

Параграф	Параметр/Модель		Ед. Измерения	SPACE-YARD 1050	SPACE-YARD 1350	
Поддержка двигателя	Параметр/Модель			SR 178F Дизельный двигатель	SR 186F Дизельный двигатель	
	Номинальная мощность		кВт	4.0	6.3	
	Максимальная мощность		кВт	4.41	6.6	
	Скорость вращения	Номинальная скорость вращения	3600 (1/ мин)			
		Скорость вращения Вала выходной мощности	3600 (1/ мин)			
	Литраж		мл	296	406	
	Режим запуска			Электростартер	Ручной стартер	
	Емкость топливного бака		л	3.5	5.5	
	Объем масла в двигателе		л	1.1	1.65	
	Подходящая батарея (свинцово-кислотная)	Напряжение	В	12,6		
моторблок	Габариты аппарата (длина* ширина*высота)		мм	1030x570x880	1030x570x880	
	Масса		кг	=<105	=<120	
	Схема трансмиссии			Полный передаточный механизм		
	Схема подключения			прямое	прямое	
	Скорость	Скорость хода	Быстро	Км/ч	10	10
			Медленно		5	5
		Скорость рабочего хода	Фрезерование		0.5-1.3	0.5-1.3
			Вспахивание			
	Задний ход			2	2	
	Лезвия	Скорость вращения		1/ мин	115	129,78
		Максимальный радиус кругового движения		Мм	188	180
		Общее число, установленных лезвий		шт	32	40
		Общее число режущих позиций		Шт	8	10
		Лезвия, использующиеся для среза одного участка		Шт	4	4
		Расстояние между соседними лезвиями		Мм	150	150
Диаметр лезвий		См	36	36		

Режим сцепления		Многодисковое сцепление с ручным управлением	
Глубина проработки	См	>= 10	>= 10
Ширина проработки	См	105	135
Производительность	м*2/ч	0.053-0.099	0.066-0.133
Потребление топлива	м*2	=<1.2	=<1.5
Емкость масла коробки передач	Л	2.4	2.4
Уровень звукового давления	dB(A)	=<86	=<86
Уровень звуковой мощности	dB(A)	=<93	=<93

## 1.2 Общий вид

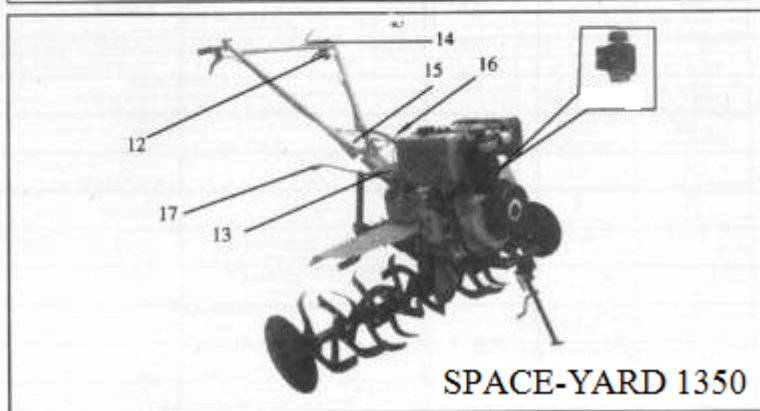
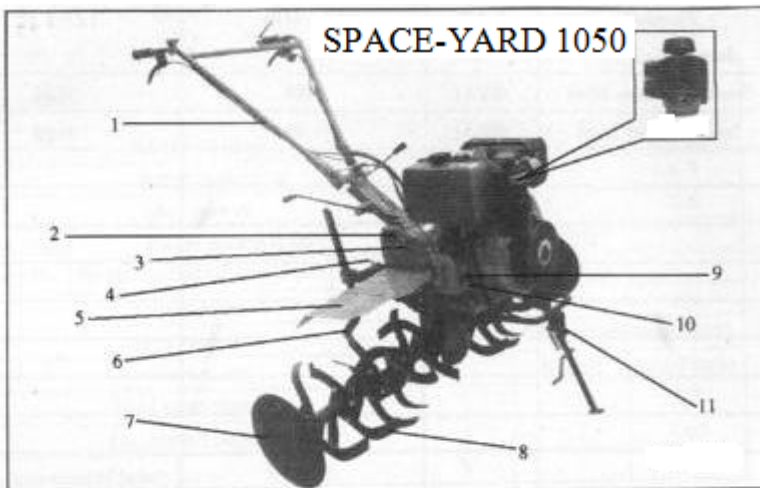

1. Ручка управления
2. Защитная крышка
3. Коробка передач
4. Защитная панель
5. Защитный щиток
6. Сошка
7. Фреза в сборе
8. Фрезы
9. Блок управления двигателем
10. Дизельный двигатель
11. Подножка
12. Ручка аварийной остановки двигателя
13. Площадка под АКБ
14. Стоп контроль

- 15. Блокировка (выше - ниже)
- 16. Блокировка (лево – право)
- 17. Рычаг переключения передач

## Параграф 2 Основы применения мотоблока

### 2.1 Целевое назначение в с/х

Произведите сборку фрез, установите их на левую и правую ось мотоблока, закрепите их болтами М8х55. Мотоблок готов к применению.

Вид вращающегося устройства	4 группы		5 групп	
	3 лезвия	4 лезвия	3 лезвия	4 лезвия
№ вращающегося лезвия	3х8	4х8	3х10	4х10
Ширина вращающегося лезвия (мм)	1050		1350	
Обрабатываемая поверхность	Невспаханное полес недостатком воды и вязкая земля	Сложная земля	Влажная земля после дождя	Сухая земля

**Рисунок 2. Устройство с вращающимися лезвиями**



**Рисунок 3. Устройство для рытья канав плугом**



### 2.2 Рытье канав и окучивание

Установите регулировку скорости шнека на начальную позицию до подключения устройства для рытья, далее настройте подходящую ширину и высоту – аппарат готов к подключению. ( см. рисунок 3)

### 2.3 Перевозка грузов

Соедините сцепное устройство прицепа со сцепкой мотоблока, установите колеса на мотоблоке - аппарат может выполнять грузовую работу. Уровень загрузки – 250кг, скорость передвижения от 5 до 10 км/ч.

## Параграф 3 Эксплуатация мотоблока

### 3.1 Сборка

1. Закрепите аппарат. Вставьте шестигранный выходной вал в отверстие подвижной коробки.

2. Установите шестиугольный кожух на гексагональном выходном валу винтами М6х6 так, чтобы он расположился на оси неподвижно.

3. Установка колес: Закрепите колеса на двух концах шестигранного выходного вала и закрепите при помощи болтов М8х55 и гаек М8.

4. Установка прицепа: Закрепите такелажную скобу на прицепе, используя стержневое соединение, вставьте шплинт 3х26 и установите винт регулировки холостого хода на квадратном желобке такелажной скобы и закрепите болтами и гайками М8х55.

5. Установка поручня: Подсоедините 2 привода к основанию аппарата и отрегулируйте позицию. Зафиксируйте болтами М16х140, при помощи плоской прокладки 16 и упругой прокладки 16.

6. Установка стержня вилки переключения передач: Вставьте стержень вилки переключения передач в желоб основания базы и закрепите в отверстии кожуха, далее зафиксируйте шплинтом 3,2х16. Установите нейтральную передачу.

7. Процесс установки на рисунке

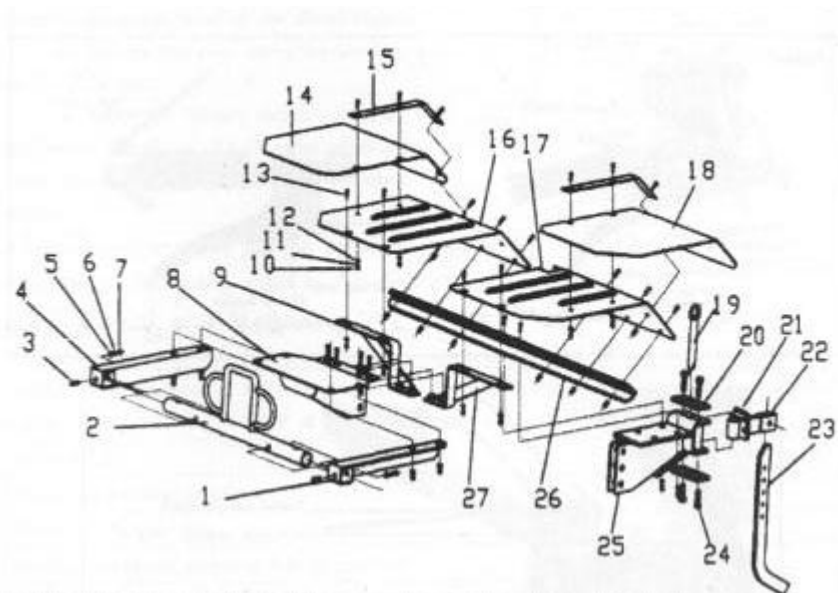

- 1 – кронштейн бампера (лево)
- 2 - кронштейн бампера (лицевая часть)
- 3 – болт М8 (GB81-86)
- 4 - кронштейн бампера (право)
- 5 – гайка М8 (GB 41-86)
- 6 – пружинная шайба 8 (GB 93-87)
- 7 – шайба 8 (GB 95-85)
- 8 – станина (дизель)
- 9 – кронштейн (право)
- 10 – гайка М6 (GB 41-86)
- 11 – пружинная шайба 6 (GB 93-87)
- 12 – шайба 6 (GB 95-85)
- 13 – болт М6х10 (GB 81-86)
- 14 – крыло для обработки рисового поля (право)
- 15 – фиксатор щитка
- 16 – щиток (право)
- 17 – щиток (лево)
- 18 - крыло для обработки рисового поля (лево)
- 19 – дроссель

- 20 – соединительная пластина
- 21 – болт M8x50
- 22 – соединительный разъем
- 23 – дышло для обработки сухой земли
- 24 – болт M8x25(GB 81-86)
- 25 – желоб 16 мм
- 26 – крепеж крыла
- 27 – кронштейн (лево)

### 3.2 Установка и настройка строп

1. Регулировка спускового шнура (см. рис. 5 и 6)

- А) Отвинтите контргайку на рулевой тяге.
- Б) Вращайте наконечник поперечной рулевой тяги по часовой стрелке до конца.
- В) Присоедините кабель в гнездо сцепной проволоки, находящееся в задней части коробки передач, и убедитесь, что кабель присоединен плотно.

Рис.5



Рис.6



- Г) Присоедините провод в отверстие M8 на основании вилки переключения сцепления, хорошенько придавите вильчатый рычаг, и присоедините кабель в головку троса.
- Д) Выкрутите стяжку, ослабьте пусковой храповик до тех пор, пока упругая сила в сцеплении не выровняет храповик, затем вкрутите болт.

### 2. Установка и настройка строп (см.рис 5 и 6)

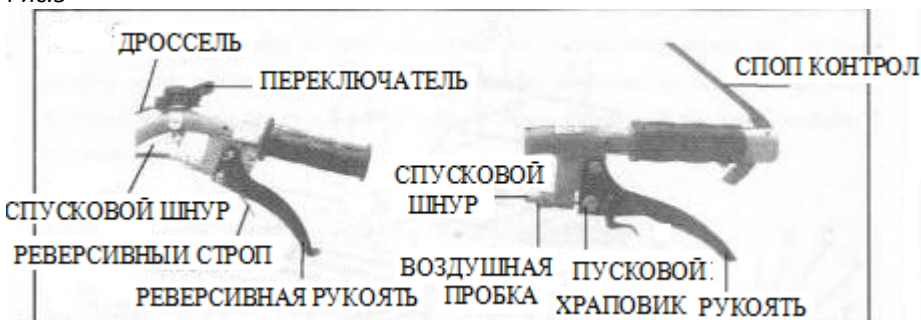
- А) Выкрутите контргайку скрепляющую тязь
- Б) Вращайте тязь по часовой стрелке до тех пор, пока вы не почувствуете упора.
- В) Вставьте кабель в вал с вилкой позади коробки передач, и убедитесь, что кабель вставлен плотно.



Г) Тщательно толкните реверсивный вал с вилкой против часовой стрелки, вставьте узкозонный полупроводник реверсионной головки троса, которая расположена позади коробки передач, убедитесь, что приемная сторона присоединена в отверстие головки троса.

Д) Выкрутите наконечник поперечной рулевой тяги, ослабляйте ручку сцепления до тех пор, пока упругая сила в сцепление не выровняет наконечник, затем вкрутите болт.

### 3. Регулировка троса дросселя (см.рис 7)

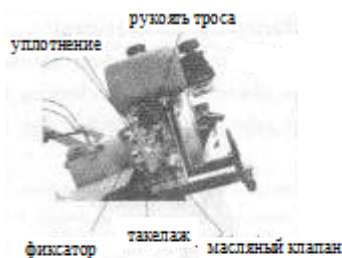

- А) Подкрутите дроссель по часовой стрелки до минимальной позиции.
  - Б) Вставьте трос дросселя в опорный пункт, находящийся сверху панели троса дросселя дизельного двигателя.
  - В) Натяните трос, закрутите болты на опорном пункте.
  - Г) Аккуратно отрегулируйте трос до тех пор пока ручка троса на панели масляного клапана сможет достичь минимальной и максимальной позиции.
4. Более детальную информацию по установке и настройке сцепления вы получите на прикрепленном диске.

Рис.7

### 3. Проверка и дозаправка топлива

Проверьте все ли болты подкручены или ослаблены, и зафиксируйте соединительные болты согласно таблице снизу (см.таблица 3).

Таблица 3

Наименование части	Момент силы
Фланец и дизельный двигатель	20-25
Фланец и коробка передач	35-40
Соединительные болты наконечника приводного вала	10-12
Соединительные болты реверса передаточного вала	26-40
Соединительные болты между двигателем и подвижными механизмами	35-40
Соединительные болты щитка подвижных механизмов	10.6-15
Соединительные болты прицепа подвижного механизма	50-60
Соединительные болты между подвижной частью и коробкой передач	35-40
Части прицепа	45-60
Болты основания дизельного двигателя	35-40
Болты ручки и основной базы	35-40

Рисунок 8

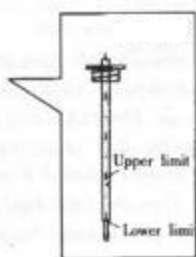

2. Проверьте каждую установку составляющей (дроссель, сцепление, стержень вилки переключения передач, реверсивный барабан) на наличие свободной подвижности. Если они находятся не на своем месте, тогда измените позицию и зафиксируйте.

3. Поставьте стержень вилки переключения передач на нейтральную позицию

4. Заправка масла в мотоблок.

1) Залейте масло SAE10W-40 в картер двигателя. (см. рисунок 9)

2) Поставьте аппарат в устойчивое горизонтальное положение, и залейте по уровень заливной горловины масло в коробку передач через масляное отверстие вверху коробки передач. Когда вы отмерите уровень масла, опустите щуп (прилагается отдельно к мотоблоку) для измерения масла (не вращайте его), уровень масла должен находиться между двумя крайними позициями. (см. рисунок 8)

### Дозаправка масла в двигатель.

Заполните аппарат маслом через масляное отверстие, когда уровень масла будет приближаться к 0, проверьте уровень щупом, не вращайте.

Масло должно относиться к категории CC или CD.

Рисунок 9

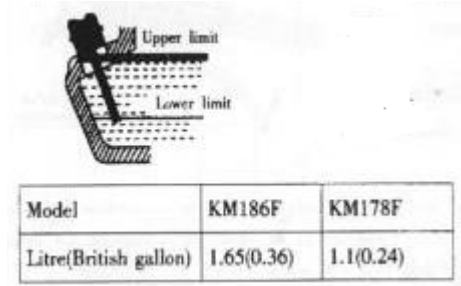
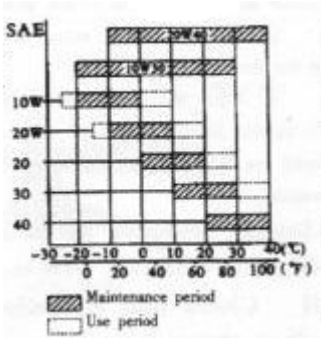

- 1) снимите нижнюю крышку воздухоочистителя, заправьте 0,1 литра 20 масла в воздухоочиститель.
- 2) Выберите подходящее масло для дизельного двигателя в соответствии с окружающей средой и температурой. (см. рис.9)
4. Сделайте предварительные шаги перед запуском аппарата согласно инструкции.

## 4. Запуск

(Примечание: Рычаг переключения передач должен быть в нейтральном положении)

1. Запустите дизельный двигатель, следуя всем предписаниям в инструкции на дизельный двигатель.
2. Дизельный двигатель должен работать на малых оборотах (1500-2000 об./мин.) без нагрузки в течение 2-3 минут.
3. Проверьте исправность работы дизельного двигателя. В случае неисправной работы остановите двигатель и произведите проверку.
5. Работа (Примечание: ввод в эксплуатацию должен быть произведен до использования мотокультиватора, смотрите Главу 4)
  1. Использование медленной передачи
    - А)левой рукой крепко возьмитесь за ручку сцепления и выжмите сцепление.
    - Б) С помощью правой руки потяните рычаг переключения передач против часовой стрелки, убедитесь, что переключатель находится на медленной передаче. Проверьте правильность его положения. Затем правой рукой схватите правую ручку. (Примечание: не трогайте реверсивную ручку)
    - В) Постепенно ослабляйте ручку сцепления, и мотокультиватор сможет работать на медленной передаче.
    - Г) С помощью правой руки увеличьте обороты, двигатель сможет работать со скоростью 5 км/ч.
  2. Использование быстрой передачи
    - А)левой рукой крепко возьмитесь за ручку сцепления и выжмите сцепление.
    - Б) С помощью правой руки потяните рычаг переключения передач по часовой стрелке, убедитесь, что переключатель находится на быстрой передаче. Проверьте правильность его положения. Затем правой рукой схватите правую ручку. (Примечание: не трогайте реверсивную ручку (обратной передачи))
    - В) Постепенно ослабляйте ручку сцепления, и мотокультиватор сможет работать на быстрой передаче.
    - Г) С помощью правой руки увеличьте обороты, двигатель сможет работать со скоростью 10 км/ч.
  3. Использование задней передачи
    - А)левой рукой возьмитесь за ручку сцепления и выжмите сцепление.



Б) С помощью правой руки установите рычаг переключения передач в нейтральное положение, и проверьте правильность положения. Затем указательным пальцем правой руки схватите пусковой рычаг обратной передачи, а затем правой рукой схватите реверсивную ручку.

В) Постепенно ослабляйте ручку сцепления, и мотокультиватор сможет двигаться назад. (Примечание: не ослабляйте реверсивную ручку)

Г) При отсутствии необходимости использования задней передачи с помощью левой руки постепенно сожмите ручку сцепления, а правой рукой ослабьте реверсивную ручку.

4. Переключайте передачу при работающем аппарате, уменьшите обороты двигателя (но с условием, что двигатель не выключен), затем выжмите сцепление. Когда аппарат остановится, переключите передачу.

5. Изменение направления движения: потяните ручку вправо или влево, чтобы заставить аппарат повернуться вправо или влево. (Примечание: нажатие неверной ручки может привести к повреждению коробки передач)

6. Запуск двигателя

А) ручным стартером

- включите нейтральную передачу
- выжмите рычаг экстренной остановки двигателя и зафиксируйте его защелкой
- установите монетку подачи газа примерно на 1/3 хода
- рычаг подачи топлива, находящийся на блоке управления двигателем, переместите в крайнее правое положение
- натяните рычаг декомпрессора, находящийся на крышке головки двигателя до его фиксации, если он не фиксируется, потяните ручку ручного стартера до возникновения наиболее сильного сопротивления
- резко потяните ручку ручного стартера – двигатель должен запуститься
- плавно возвратите ручку стартера в исходное положение.

Б) Электростартером:

- подключите аккумуляторную батарею
- выполните первые четыре пункта, предусмотренные для ручного запуска
- поверните ключ в замке зажигания в положение «старт», после запуска двигателя отпустите его
- установите необходимый оборот холостого хода
- левой рукой захватите левую ручку руля совместно с рукояткой экстренной остановки
- выжмите сцепление и включите необходимую передачу.
- плавно отпустите сцепление – аппарат начнет работать.

В случае необходимости аварийной остановки двигателя отпустите рукоятку экстренной остановки – двигатель прекратит работу.

7. Глушение двигателя осуществляется двумя способами:

- расфиксацией рычага экстренной остановки,
- разблокированием рычага подачи топлива на блоке управления двигателем
- уменьшением подачи топлива путем поворота манишки газа в крайнее левое положение

6. Использование вспомогательных инструментов

1. При необходимости установки фрез, снимите колеса, установите их на оба конца шестигранного вала и закрепите их болтами М8\*55. Примечание: Вращающиеся лезвия разделены на две группы, правую и левую. В целях безопасности после фрез установите защитные щитки с правой и с левой стороны. Глубина может регулироваться изменением высоты сошки и углом между рычагом и полом. (см. таблицу 4)

4. Транспортировка на короткие дистанции

Установите тележку для перевозки грузов и колеса на ведущий вал коробки передач ходовой части. Средняя загрузка – 250 кг, при нормальной средней скорости дизельного двигателя, скорость быстрой передачи составляет около 10 км/ч, а медленной – около 5 км/ч.

5. Многофункциональная работа

Снимите защитный кожух коробки передач (№2 на рис. 1), открутите винты с задней части ведущего вала, прикрепите изолирующий ременной шкив или сцепление на заднюю часть ведущего вала в коробке передач с помощью шурупов. Тип А обычного V-образного ремня адаптирован для поперечного сечения ременного шкива. С применением соответствующих аксессуаров возможны закачка воды, распыление, уборка урожая, молотба, производство электроэнергии и т.д.

## 7. Инструктаж

1. Внимательно ознакомьтесь с инструкцией. Четко следуйте инструкциям по правильному использованию оборудования.
2. Не допускайте использование данного оборудования детьми или людьми, не ознакомленными с инструкцией.
3. При работе на данном оборудовании обеспечьте отсутствие рядом посторонних, в особенности детей и домашних животных.



4. Осознавайте всю ответственность пользователя данного оборудования за несчастные случаи и ущерб, доставленный другим людям и их имуществу.

#### **8. Подготовка к работе**

1. Перед началом работы прикрепите к оборудованию защитный щит.
2. Проверьте правильную сборку и надежный крепеж лезвия и защитного щитка.
3. Во время работы всегда обувайте подходящую обувь и одевайте длинные штаны. Запрещено производить работу с босыми ногами или в открытой обуви.
4. Тщательно проверьте зону обработки и удалите с территории все предметы, которые могут попасть в оборудование.
5. **ВНИМАНИЕ!** Дизель – легко воспламеняемое вещество:
  - храните топливо в специальных контейнерах.
  - заправляйте топливо только на улице и не курите во время заправки.
  - добавьте топливо перед запуском оборудования. Никогда не снимайте крышку топливного бака и не добавляйте дизель при работающем или горячем двигателе.
  - при разливе топлива, не включайте двигатель, а переместите оборудование подальше от места разлива и не допускайте воспламенения, пока пары дизеля не рассеются.
  - аккуратно перемещайте и снимайте топливный бак и контейнер.
6. Смените неисправные глушители.
7. перед использованием всегда визуально проверяйте исправность оборудования. Замените неисправные или изношенные элементы и болты.

#### **9. Использование**

1. Не используйте аппарат в изолированном пространстве, где могут скапливаться опасные пары угарного газа.
2. Производите работу только в дневное время суток или с хорошим искусственным освещением.
3. Не выполняйте работу в скользкой обуви, особенно на склонах.
4. При работе не бегите, а идите шагом.
5. Будьте особенно внимательны при смене направления на склонах.
6. Избегайте работы на особенно крутых склонах.
7. Будьте особенно внимательны при толкании культиватора перед собой.
8. Не меняйте установки регулятора двигателя и не превышайте допустимую скорость двигателя.
9. Запускайте двигатель аккуратно в соответствии с инструкцией и держите ноги подальше от инструментов.
10. Держите руки и ноги подальше от вращающихся элементов.
11. Никогда не поднимайте и не передвигайте аппарат с включенным двигателем.
12. Глушите двигатель, когда оставляете аппарат без присмотра и перед заправкой.
13. Уменьшите настройки подачи топлива при выключении двигателя, и если двигатель оснащен отключающим клапаном, отключите подачу топлива при прекращении работы.

#### **10. Меры предосторожности:**

1. Обращайте внимание на рабочие моменты и на звуки каждого элемента аппарата во время работы, проверяйте качество соединений между различными частями. При обнаружении неполадок выключите двигатель и устраните проблему.
2. Запрещается сразу после запуска начинать активную работу на еще охлажденном аппарате, в особенности это касается новых культиваторов или сразу после ремонта.
3. Уделяйте особое внимание проверке уровня масла дизельного двигателя и коробки передач. При необходимости залейте масло.
4. Запрещено охлаждать двигатель водой.
5. Обращайте внимание на наклон аппарата при работе.
6. Запрещено использовать аппарат с вращающимися лезвиями на песчаной или каменистой местности.
7. После использования оборудования удалите грязь, траву и прочее с поверхности аппарата и держите его в чистоте.
8. Периодически очищайте губку или проволочную сетку в воздушном фильтре и меняйте масло в двигателе.

#### **11. Инструкция по безопасности**

1. Глушитель при работе нагревается, поэтому не прикасайтесь к работающему или только что выключенному культиватору.
2. Во время работы на культиваторе обращайте внимание на вращающиеся лезвия аппарата, и во избежание несчастных случаев держитесь от них подальше.
3. Храните горюче-смазочные материалы подальше от огня, дыма и не допускайте оказания на них давления.
4. Перед использованием аппарата внимательно ознакомьтесь с инструкцией.
5. Вовремя производите заправку.
6. Перед запуском аппарата с ручным стартером нажмите ручку декомпрессора.
7. Обращайте внимание на предупреждающие символы.



#### Глава 4. Обслуживание и ремонт мотокультиватора.

Во время рабочего периода мотокультиватора, ввиду изменений в работе, трения и нагрузки, неизбежно ослабление болтов и износ запчастей, что может привести к неправильной работе системы, неисправностям, уменьшению мощности двигателя, увеличению потребления масла, поломкам частей аппарата и т.д. Во избежание вышеперечисленных проблем рекомендуется производить регулярное обслуживание аппарата, что увеличит его срок службы.

##### 1) Начало работы

1. Перед началом работы внимательно ознакомьтесь с инструкцией дизельного двигателя.

2. Что касается нового или только что отремонтированного мотокультиватора, следует поработать на нем в течении 1 часа без нагрузки, или 5 часов с малой нагрузкой, затем удалите всю жидкость из коробки передач и картера дизельного двигателя, и залейте подходящее количество чистого дизеля, и включите медленную скорость на 3-5 минут, затем удалите дизель. Затем залейте масло в двигатель как описано в 4/пункт 3/ глава 3. После 4 часов аппарат начальной работы готов к основной работе.

##### 2) Обслуживание и хранение

1. Для поддержания оборудования в безопасном рабочем состоянии проверяйте, чтобы все болты, шурупы и шайбы были туго затянуты.

2. Никогда не храните оборудование с дизелем в баке в здании, где испарения могут быть подвержены искрам или пламени.

3. Дайте двигателю остыть, перед тем как поставить на хранение в упаковке.

4. Для безопасности замените изношенные или поврежденные запчасти.

5. Сушить топливный бак следует на улице.

6. После настройки и обслуживания к аппарату следует прикрепить защитный чехол.

#### 3. Техобслуживание мотокультиватора

Пункт 1: Обслуживание перед и после каждой рабочей смены.

1. Обследуйте каждую деталь на наличие неисправности (например, посторонние звуки, перегрев, ослабление болтов).

2. Проверьте, нет ли в дизельном двигателе, коробке передач и упаковочной коробке протечки масла.

3. С помощью маслостерильной линейки проверьте, чтобы уровень масла в дизельном двигателе и коробке передач был на уровне между двумя крайними значениями.

4. Своевременно удалите грязь, остатки растительности и т.д. с аппарата и его частей.

Пункт 2: Обслуживание каждые 150 рабочих часов

1. Придерживайтесь всем рекомендациям, указанным в пункте 1: Обслуживание перед и после каждой рабочей смены.

2. Чистите коробку передач и меняйте масло в двигателе.

3. Проверяйте и регулируйте сцепное устройство и коробку передач.

Пункт 3: Обслуживание каждые 800 рабочих часов

1. Придерживайтесь всем рекомендациям, указанным в пункте 2: Обслуживание каждые 150 рабочих часов.

2. Проверьте все сцепления и опорные элементы, при необходимости замените на новые.

3. При неисправности других частей мотокультиватора (соединительные болты, лезвия и т.д.), замените их на новые.

Пункт 4: Техосмотр (каждые 1500-2000 рабочих часов)

1. Замените или почините запчасти с серьезными повреждениями.

2. Сдайте аппарат для профессиональной проверки в сервисный центр.

Пункт 5: Обслуживание дизельного двигателя – обратитесь к инструкции по дизельному двигателю.

4. Техническое обслуживание мотокультиватора.

Рабочее время / Проверка	Каждый день	8 часов при средней нагрузке	Первый месяц или через 20 часов	Третий месяц или через 150 часов	Каждый год или через 1000 часов	Каждые два года или через 2000 часов
Проверьте и закрутите болты и гайки	+					
Проверьте уровень масла в двигателе	+					

Замените дизтопливо		+ (первый раз)	+ (второй раз)	+ (третий раз и позднее)		
Проверьте наличие протечек масла	+					
Удалите грязь и прочий мусор	+					
Поиск неисправностей	+					
Регулировка управляющих частей	+					
Проверка трения и соединения элементов						+
Проверьте все сцепления и опорные элементы					+	

#### 5. Долгосрочное хранение мотокультиватора

При долгосрочном хранении мотокультиватора во избежание появления ржавчины примите следующие меры:

1. Согласно инструкции на дизельный двигатель, его следует герметично упаковывать.
2. Удалите грязь и пыль с поверхности аппарата.
3. Удалите масло из коробки передач, и залейте новое.
4. Нанесите смазку против ржавчины на неокрашенные области не алюминиевой поверхности.
5. Аппарат следует хранить в хорошо проветриваемом сухом и безопасном помещении.
6. Не выкидывайте отдельные инструменты, сертификат соответствия и инструкцию пользователя.

#### Глава 5. Устранение неисправностей на мотокультиваторе

##### 1) Зацепление в конической передаче

1. При неправильном сцеплении в конической передаче и посторонних звуках выключите аппарат и произведите следующую проверку:

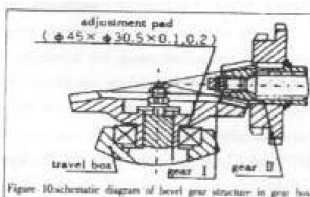

Figure 10: schematic diagram of bevel gear structure in gear box

А) Регулировка зазора сцепления в коробке передач (рис 10).

- Если горизонтальный зазор сцепления коробки передач меньше 0,3 мм, подложите бумагу между коробкой передач и передвижной коробкой.

- Если горизонтальный зазор сцепления коробки передач больше 0,3 мм, нужно уменьшить зазор до 0,05-0,10 мм между опорными элементами и вал передачи 2.

Б) Регулировка зазора сцепления в кейсе (рис. 11).

- Если горизонтальный зазор сцепления коробки передач меньше 0,05 м, нужно увеличить подушку 1 на 0,2-0,3 мм для увеличения зазора, и сменить бумагу 2 и подушку 2, чтобы обеспечить осевой зазор коробки передач 2 на уровне 0,05-0,15 мм.

- Если горизонтальный зазор сцепления коробки передач больше 0,3 м, нужно уменьшить подушку 1, обеспечив осевой зазор коробки передач 2 на уровне 0,05-0,15 мм мм, или увеличить подушку 2, обеспечив осевой зазор коробки передач 1 на уровне 0,05-0,15 мм мм.

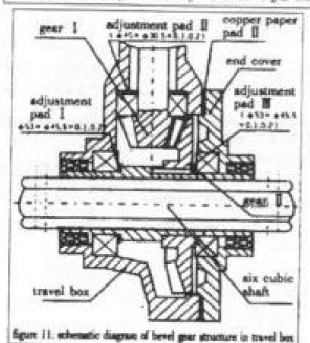

Figure 11: schematic diagram of bevel gear structure in travel box

2) Реверсивная коробка и спусковые шнуры

При неисправным обратным ходом мотокультиватора, необходимо отрегулировать реверсивную коробку и спусковые шнуры (см. главу 3)

#### Примечания:

1. Крепко схватите и ослабьте реверсивную ручку на 2-3 минуты, чтобы убедиться переключение коробки передач. Если все исправно, отрегулируйте.



2. При передвижении мотокультиватора, ослабьте реверсивную ручку - реверсивная коробка передач должна вернуться в нормальное положение, а также не должна быть никаких посторонних звуков, иначе коробка передач может быть повреждена.

### 3) Спусковые шнуры сцепления

Через некоторое время после начала использования данного оборудования, сцепление изнашивается из-за трения запчастей и вилки сцепления. В главе 3 описывается регулировка кабеля сцепления.

Примечания: 1. Крепко сожмите и ослабьте рукоятку сцепления 2-3 раза, чтобы убедиться в исправности сцепления. При необходимости, отрегулируйте ее.

2. Если проблема не устраняется, присутствует чрезмерное трение вилки или частей сцепления. Аппарат необходимо отдать в сервисный центр для замены новой вилки частей трения в сцеплении.

3. Снятие сцепления не профессионалом запрещено, так как может привести к поломке сцепления и всего аппарата.

### 4) Спусковые шнуры ускорителя

При переключении рукоятки дросселя с дизельным двигателем, если ускорение или торможение происходит неправильно, отрегулируйте рукоятку дросселя (см. главу 3).

Примечания: 1. Раз 2-3 покрутите рукоятку дросселя и проверьте исправное осуществление ускорения или торможения в дизельном двигателе.

2. Кабель должен быть крепко присоединен к кабелю дросселя.

### 5) Перильная рама

В зависимости от вашего роста, качества обрабатываемой поверхности и других факторов, перильную раму можно отрегулировать (вниз или вверх, влево или вправо). Смотрите рис. 12.

1. Регулировка опоры перил вверх/вниз

А) Отвинтите рукоятку опоры перил и отделите зубец между опорой перил и базой перил.

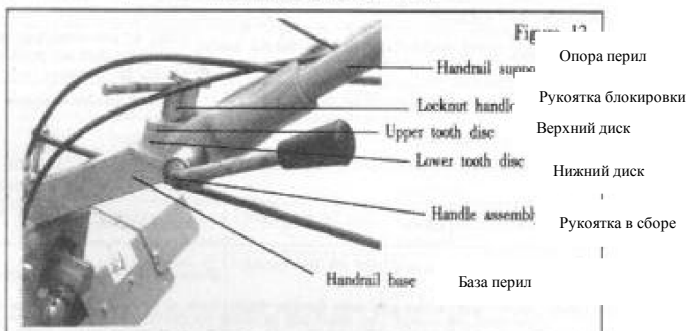

Б) Выберите лучшую позицию для опоры перил в зависимости от вашего роста и других пожеланий.

В) Затем отрегулируйте рукоятку и крепко скрепите между собой зубцы опоры перил и базы перил.

2. Регулировка опоры перил вправо/влево

А) Открутите гайку на рукоятке на базе перил и верхний и нижний зубец.

Б) Отрегулируйте перила по желанию влево или вправо.

В) Затем закрутите гайку на рукоятке, чтобы верхний и нижний зубцы базы перил крепко скрепились друг с другом.

## По вопросам продаж и поддержки обращайтесь:

Архангельск (8182)63-90-72	Калининград (4012)72-03-81	Нижний Новгород (831)429-08-12	Смоленск (4812)29-41-54
Астана +7(7172)727-132	Калуга (4842)92-23-67	Новокузнецк (3843)20-46-81	Сочи (862)225-72-31
Белгород (4722)40-23-64	Кемерово (3842)65-04-62	Новосибирск (383)227-86-73	Ставрополь (8652)20-65-13
Брянск (4832)59-03-52	Киров (8332)68-02-04	Орел (4862)44-53-42	Тверь (4822)63-31-35
Владивосток (423)249-28-31	Краснодар (861)203-40-90	Оренбург (3532)37-68-04	Томск (3822)98-41-53
Волгоград (844)278-03-48	Красноярск (391)204-63-61	Пенза (8412)22-31-16	Тула (4872)74-02-29
Вологда (8172)26-41-59	Курск (4712)77-13-04	Пермь (342)205-81-47	Тюмень (3452)66-21-18
Воронеж (473)204-51-73	Липецк (4742)52-20-81	Ростов-на-Дону (863)308-18-15	Ульяновск (8422)24-23-59
Екатеринбург (343)384-55-89	Магнитогорск (3519)55-03-13	Рязань (4912)46-61-64	Уфа (347)229-48-12
Иваново (4932)77-34-06	Москва (495)268-04-70	Самара (846)206-03-16	Челябинск (351)202-03-61
Ижевск (3412)26-03-58	Мурманск (8152)59-64-93	Санкт-Петербург (812)309-46-40	Череповец (8202)49-02-64
Казань (843)206-01-48	Набережные Челны (8552)20-53-41	Саратов (845)249-38-78	Ярославль (4852)69-52-93

[www.aurora.nt-rt.ru](http://www.aurora.nt-rt.ru) || [aur@nt-rt.ru](mailto:aur@nt-rt.ru)